

CHAMP
FLEVRY

LART ET LA SCIENCE
DE LA DEVE ET VRAYE
PROPORTION DES LETTRES

Geofroy TORY

1529

(Extraits lus le 14 juin 2003, par M.M)

Ce toutal Oeuure eft diuife en Trois Liures.

Au Premier Liure eft contenue Lexhortation a mettre & ordonner la Lãgue Francoife par certaine Reigle de parler elegãment en bon & pluffain Langage Francois.

Au Segond eft traicte de Linuention des Lettres Attiques, & de la conference proportionnelle dicelles au Corps & Vifage naturel de Lhomme parfaict. Avec plufieurs belles inuentions & moralitez fus lefdittes Lettres Attiques.

Au Tiers & dernier Liure font defeignees & proportionnees toutes lefdittes Lettres Attiques felon leur Ordre Abecedaire [...]

LE PREMIER LIVRE

Le matin du iour de la feste aux Roys, apres auoir prins mon fõmeil & repos, & q̃ mon estomac de fa legiere & ioyeuse viande auoit faict fa facile concoction. [...] me pris a fantasier en mõ lict, & et mouuoir la roue de ma memoire, pẽfant a mille petites fantafies, tant ferieuses que ioyeuses. entre lesquelles me souuint de quelque lettre Antique que iauoys nagueres faicte [...] Et en pensant a icelle lettre Attique me vint soudain en memoire vng sentencieux passage du premier liure & huittiesme Chapitre des Offices de Cicero, [...] en substance, que nous ne sommes pas nez en ce monde seulement pour nous, mais pour faire seruice & plairir a noz amyx [...]

LE SECOND LIVRE

Avant que ie face lautre portraict que iay promis ie veulx cy bailler par efcript toutes les lettres ainfi quelles fe doibuent appliquer aux neuf Mufes & leur fequelle, & aux dits lieux plus notables du corps humain, afin que plus facilement on puisse voir & cognoiftre leur bon accord enfemble, Cellui accord eft tel que fenfuyt,

Belle fpeculation, & notable.

B. Vrania. L'œil dextre.

C. Calliope. L'œil feneftre.

D. Polymnia. Loreille dextre.

F. Melpomene. Loreille feneftre.

G. Clio. La narine dextre.

K. Erato. La narine feneftre.

P. Terpficore. La bouche.

Q. Euterpe. Le lieu pour decharger le ventre.

T. Thalia. Le membre naturel a vriner.

L. Musica. Le Cerueau.

M. Astronomica. Le poulmon.

N. Arithmetica. Le foye.

R. Geometrica. Le cueur.

S. Rhetorica. La ratte.

X. Dialectica. Le nombryl.

Z. Grammatica. Le penyl.

A. Iusticia. La main dextre.

E. Fortitudo. La main fenestre.

I. Prudentia. Le pied dextre.

O. Temperantia. Le pied fenestre.

V. Pafythea. Lefpaule dextre.

Y. Egiale. Lefpaule fenestre.

H. Euphrofyme. Le cropion.

LE TIERS LIVRE

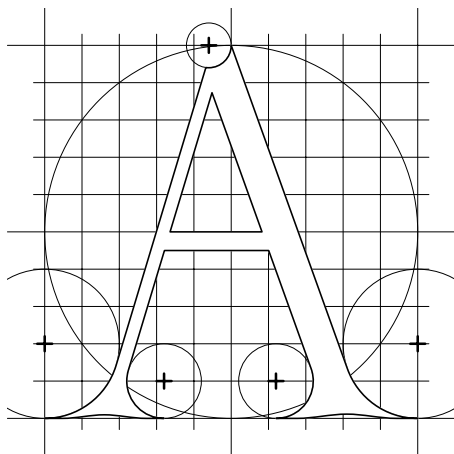

La lettre A, cy pres defigee en son Quarre, & faicte de le I. feulement, eft auffi large que haulte, Cest a fcauoir de dix corps de largeur, & dix aultres de haulteur, contenus entre les vnze lignes tant perpendiculaires que trauerfantes. A la bien faire, font requis cinq tours de Compas, pour lefquelz faire iay figne les lieux & centres de tels figures .+. ou le pied Centrique du Compas veult eftre affis pour faire fa circũference.

A. veult estre prononce apertement [...] Laquelle chose les Italiens obseruent tresbien [...] Comme quāt ilz difent vna charta, vna bella dona, mya sorella, & dautres vng millier. A la caufe de quoy, pour la frequention des dicts Italiens, qui est aux ferez & banquez de Lion, les dames Lionnoises prononcent gracieusement fouuent A. pour E. quant elles difent. Choma vous choma chat affeta. & mille aultres motz femblables, que ie laiffe pour breuete. Au contraire les Dames de Paris, en lieu de A prononcent E. bien fouuent, quant elles difent. Mon mery est a la porte de Peris, ou il se faict peier. En lieu de dire. Mon mary est a la porte de Paris ou il se faict paier. Telle maniere de parler vient dacoustumence de ieuneffe. Les Anglois ont aussi ce vice de prononcer E. pour A. aumoings quāt ilz parlent en Latin [...]

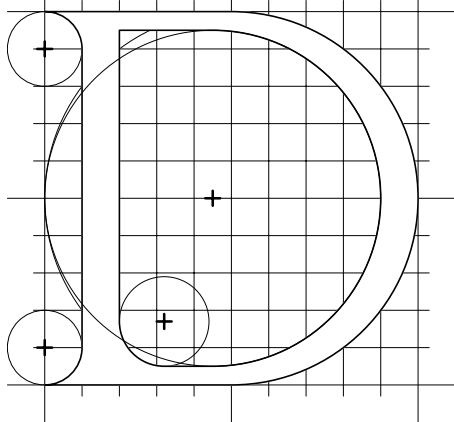
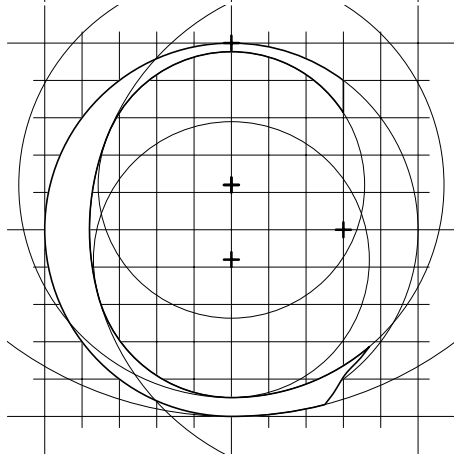
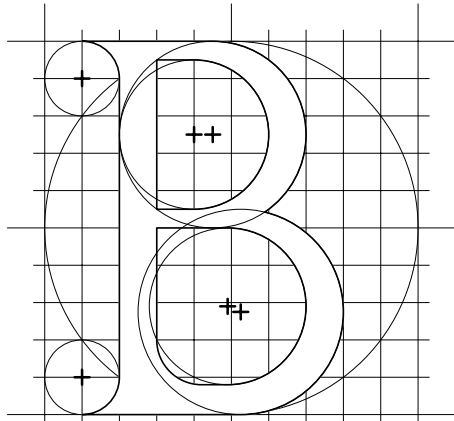

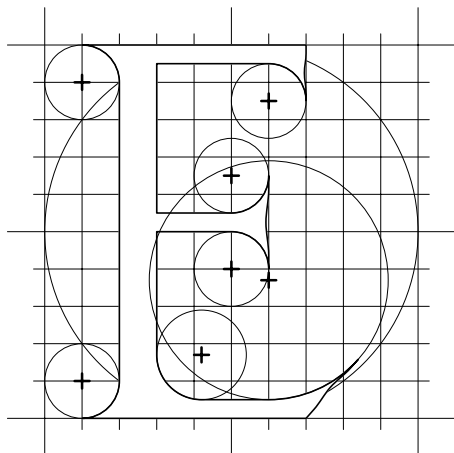

Iay efcript cy deffus commant les Dames
 Lionnoifes pronuncēt fouuant A. pour E.
 Pareillement les Normans E. pour OY. [...]
 ie treuve en outre que le Picard dit V. pour
 E. et le pronūce cōme afpire, en difant. Chu
 garchon. pour Ce garcon. Les Lorains, &
 les Ecoffois en parlant en langage Francois,
 au moings en y cuidāt parler, laiffent quafi
 toufiours a prononcer le E, quant il eft a la
 fin des dictions.

Les Lorains difent. Sus lherbet, De ma mufet, Vne chanfonet, Ay dict mon comper, Ma comer, Ioliet, Et frifquet, quen dictes vous ? en lieu de dire. Sus lherbete, de ma mufete, vne chanfonnete, Ay dict mon comper, Ma comere ioliete, Et frifquete, Quen dictes vous ?

[...]

Les Ecoffois difent. [...] Mais tel vice leur eft a excufer, pour lignorãce quilz ont du lãgãge Frãcois, & pour la dificulte de leur acof-tumee pnunciatiõ en leur langage maternel.

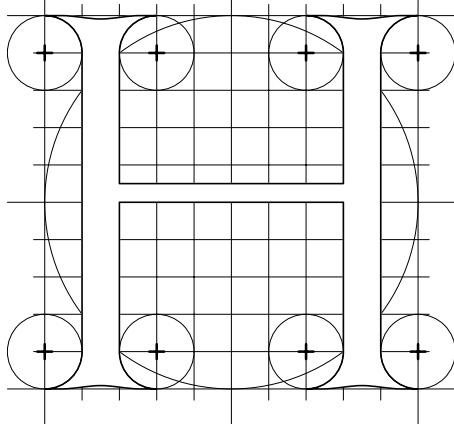
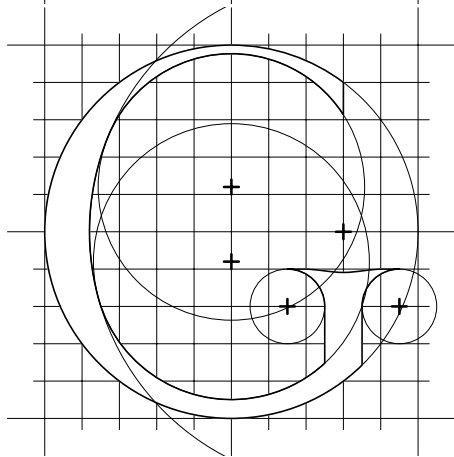
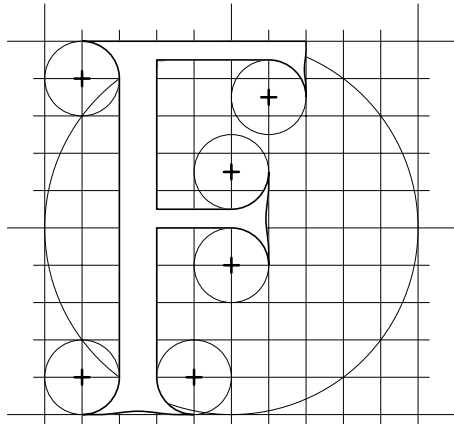

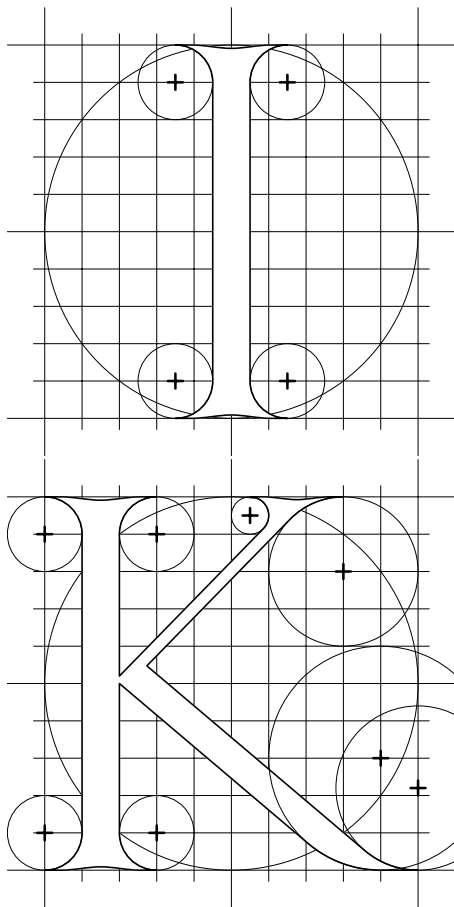

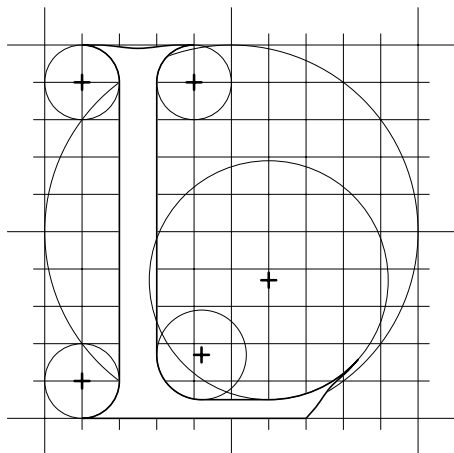

L. eft mal pronũcee en dictions Latines au pais de Bourgoigne & de Foreft, quãt pour la dicte lettre L. on y prononce le R. comme iay veu & ouy dire a maints ieunes efcoliers defdicts pais quant ils venoiẽt icy en Luniuerfite de Paris au College, ou pour lors ie regentoye.

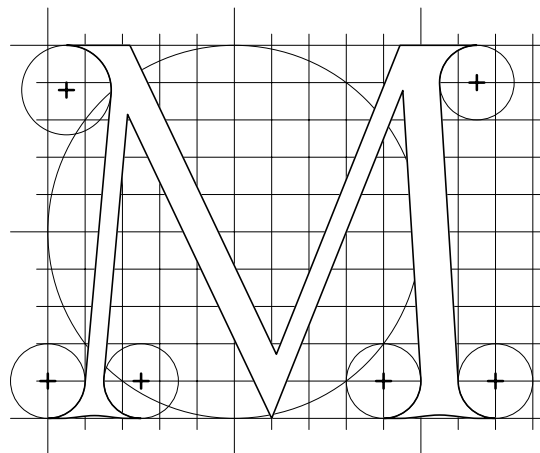

Ceste lettre M. est comme font aucuns hommes, qui fût si gros que leur fainture est plus longue que la hauteur de leur corps, & fachez a ce propos, que toutes noz lettres Attiques ont été jadis faites des Anciens [...] a la secrète signification des corps des hommes [...]

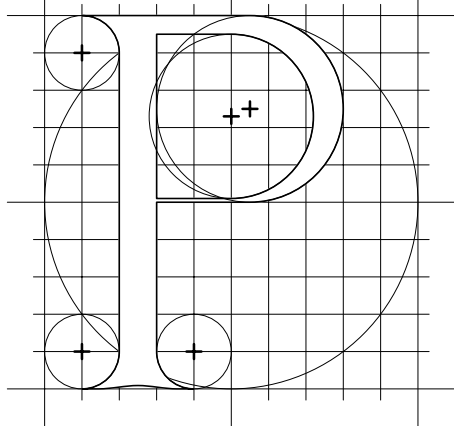
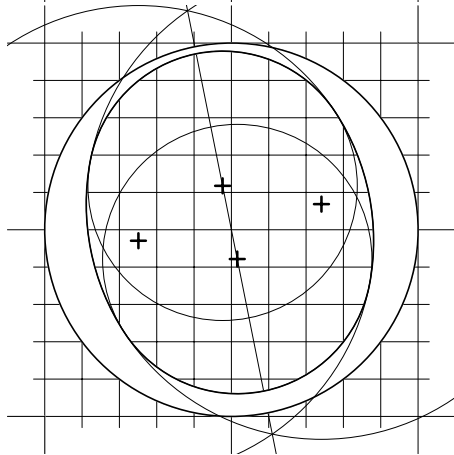
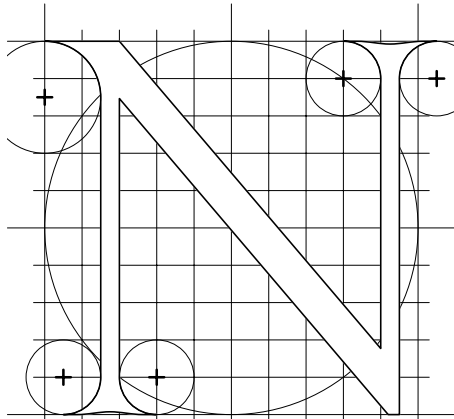

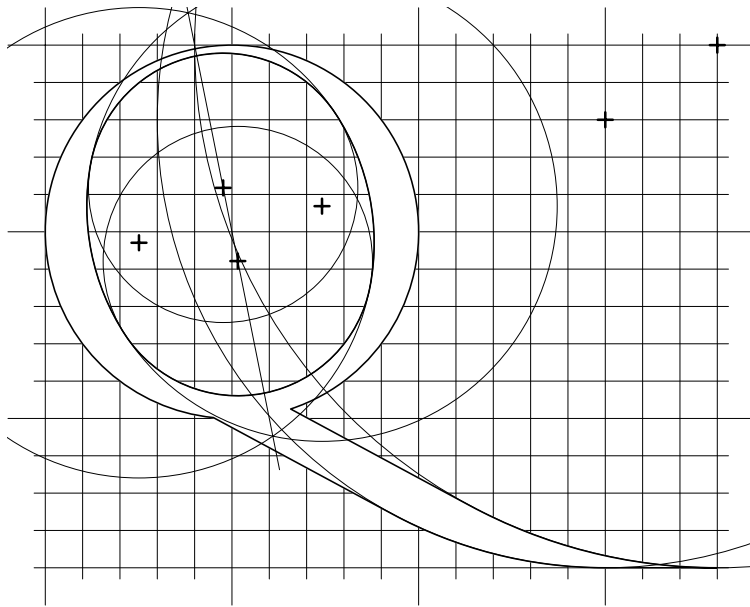

La lettre Q. cyñs defigee, & faicte de le O.
en tefte, & de le I. couche en queue eft en fa
ditte tefte auffi large que haulte [...]

Exemple en dialogue.

Qui effe? Cefst Quentin, Que veult il? Il
quier la rue de Quiquempoit. A quoy faire?
Pour y trouuer quelcun pour aller iouer aux
Quilles.

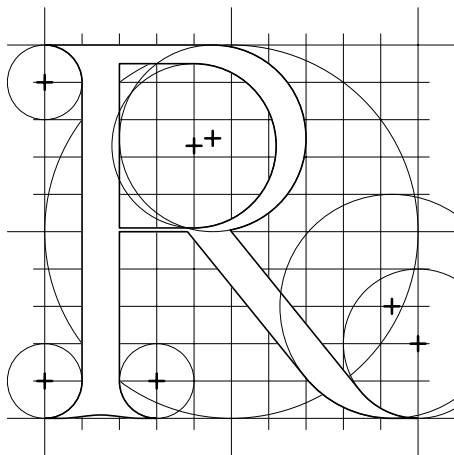

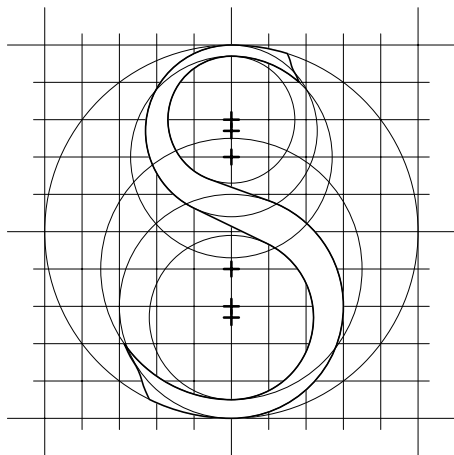

La lettre S. cy pres defeignee, eft plus haulte
 \tilde{q} large. [...]

Frere Lucas Pacioli la defeigne aultremēt et plus confufemēt en la Diuine proportion, en y faifant plufieurs Rōds et Lignes droictes perpēdiculaires, mais ie ny mets tant de peine, car cōme on peult veoir a loueil, ma traditiue eft plus breue & aifee, & avec ce plus feure. Je ne le dis pour me venter, mais la veue en decouure le faict.

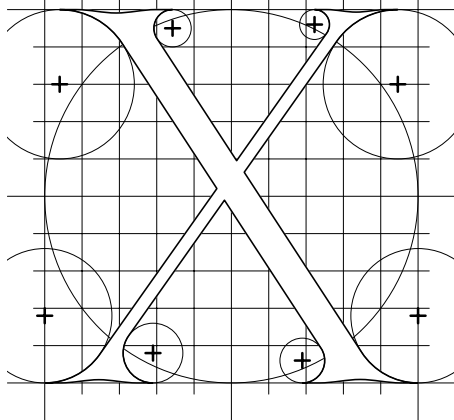
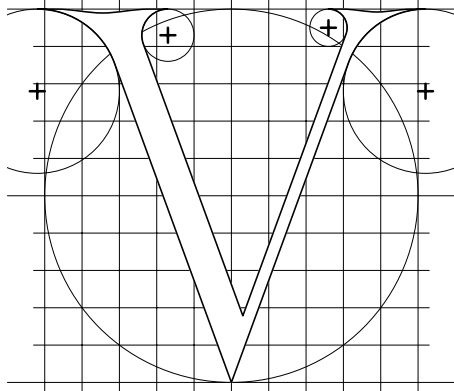
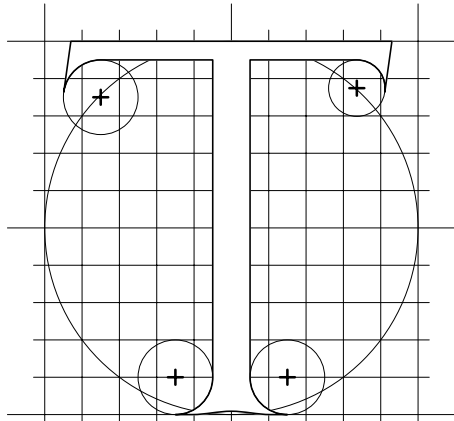

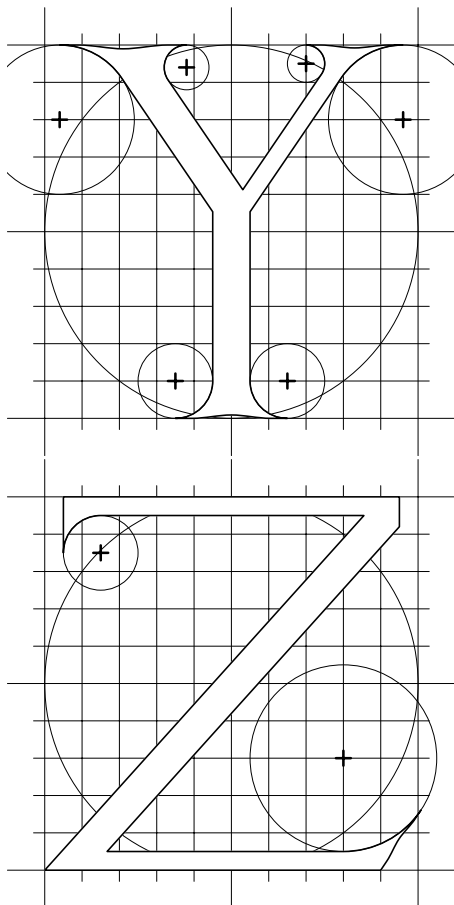

[...]

ie veulx icy declarer ma Deuife & Marque,
pource que ie y voy maintz perfonnages eſtre
deſirans de lentendre.

Premierement en icelle ya vng vaſe antique
qui eſt caſſe, par le quel paſſe vng Toret. [...]
Soubz icelluy Pot caſſe ya vng Liure clos a
trois chaines & cathenats [...] Au pres dudict
Pot caſſe, ya en eſcript

.NON PLUS.

qui font deux dictionſ monofyllabes tant en
Francois quen Latin.

Ne difons
ne ne faifons choſe fans meſure,
ne fans raifon,
ſi non en extreme neceſſite.